



NOMBRE DEL PROYECTO:
ESPACIOS DE VIDA
 MINISTERIO DE CULTURA

CASA DE LA CULTURA

CORINTO
 VALLE DEL CAUCA

CODIGO MIN. CULTURA:
 19212-2

DIRECCION DE INMUEBLE:
 CALLE 10 No. 10 - 27

MAT. INMOBILIARIA:
 MI. 124-18970

PROYECTO ARQUITECTONICO:
 ARQ. ANDRÉS RODRÍGUEZ CABRA
 M.P. A25012006-80238655

COLABORADORES:

EQUIPO DE TRABAJO SCA:
DIRECTOR GENERAL
 Arquitecto
Luis Fernando Ramírez Bernal

COORDINADOR GENERAL DE PROYECTO
MINISTERIO DE CULTURA
 Arquitecto
Jorge Alberto Giraldo Balcazar

NOTAS:
 -No tomar medidas directamente sobre el plano.
 -No hacer modificaciones a los planos sin la autorización de los arquitectos encargados.
 -Este plano anula a los anteriores a esta fecha.
 -Verificar y confrontar las medidas en obra.

OBSERVACIONES:

CONTENIDO:
DETALLES

ESCALA: 1:5 **FECHA:** 28 - Ene / 2013

PLANO DE REFERENCIA:
 SCA-EV26 CA-Cor-CAC AA-2013-01-30.dwg

PT-08 DETALLES PUERTA esc. 1:5

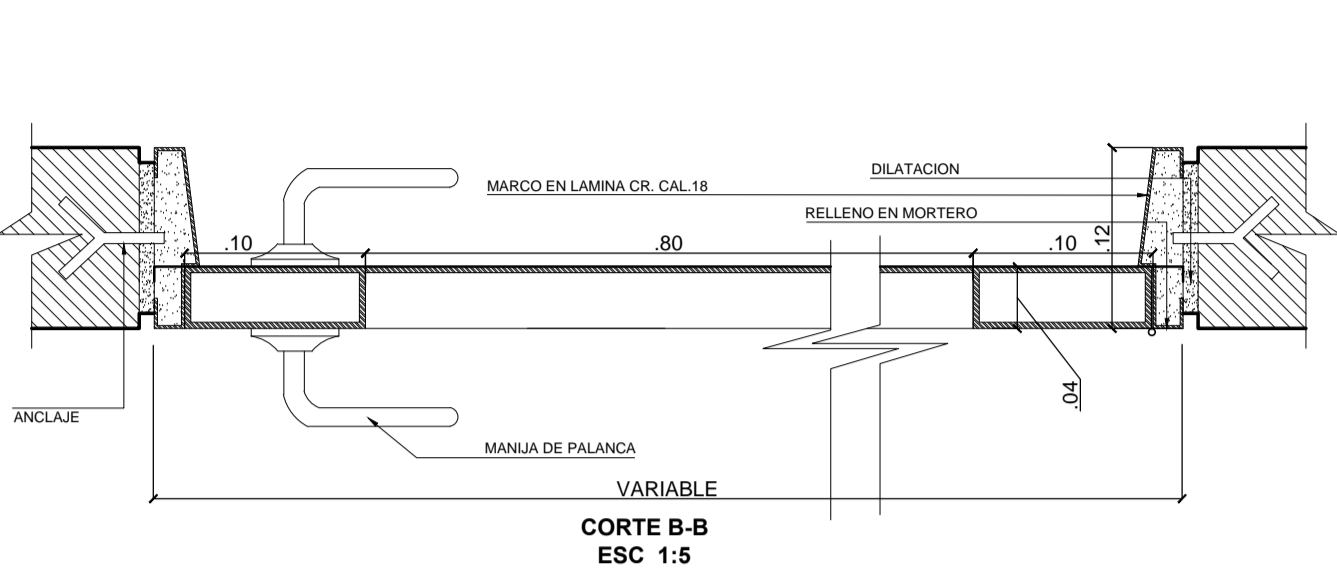

PT-09 DETALLES PUERTA esc. 1:5

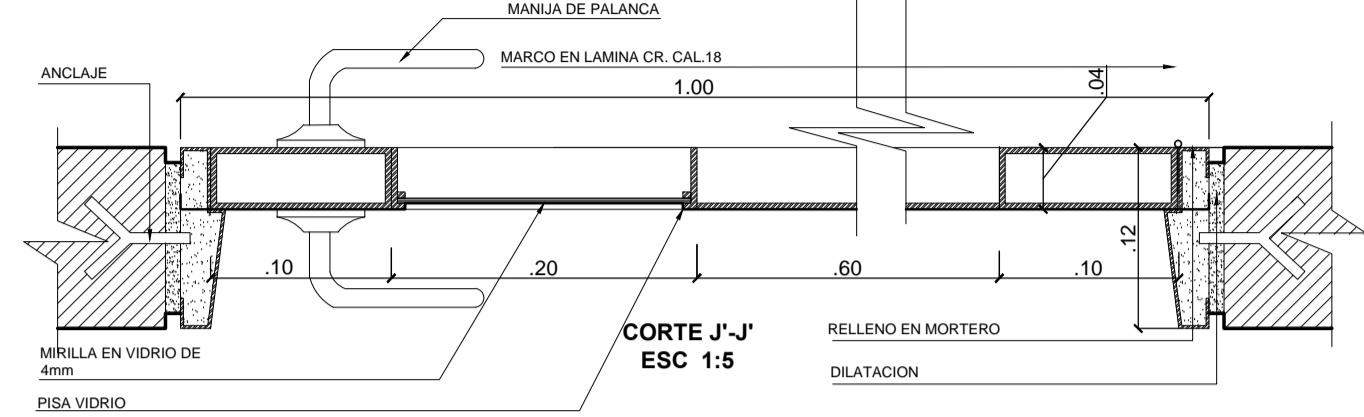

PT-12 DETALLES PUERTA esc. 1:5

