

**CORTE A-A LONGITUDINAL**  
ESCALA 1:75

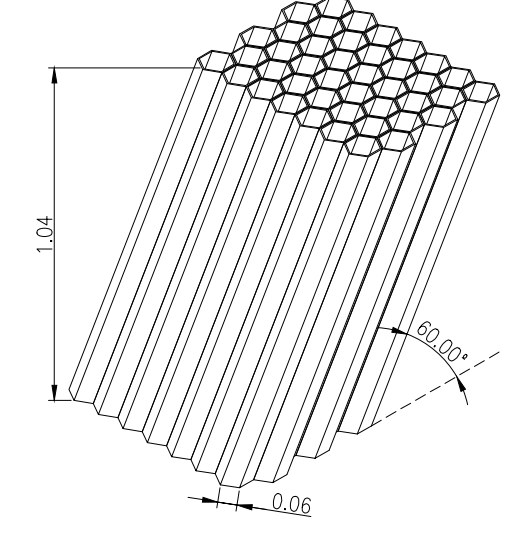

CUADRO DE ESPECIFICACIONES MODULOS DE SEDIMENTACION			
MATERIAL	MODULOS HEXAGONALES EN POLIESTIRENO DE ALTO IMPACTO O ABS (AGROCONTROL O BUTAMENDO ESTIRENO)		
LARGO INCLINADO	1.20 m		
INCLINACION	60°		
ALTURA VERTICAL	1.04 m		
DIMENSIONES HEXAGONO	6 cm x 6 cm		
CALEBRE	40		
AREA TOTAL PARA LOS 4 SEDIMENTADORES	311.04 m²		

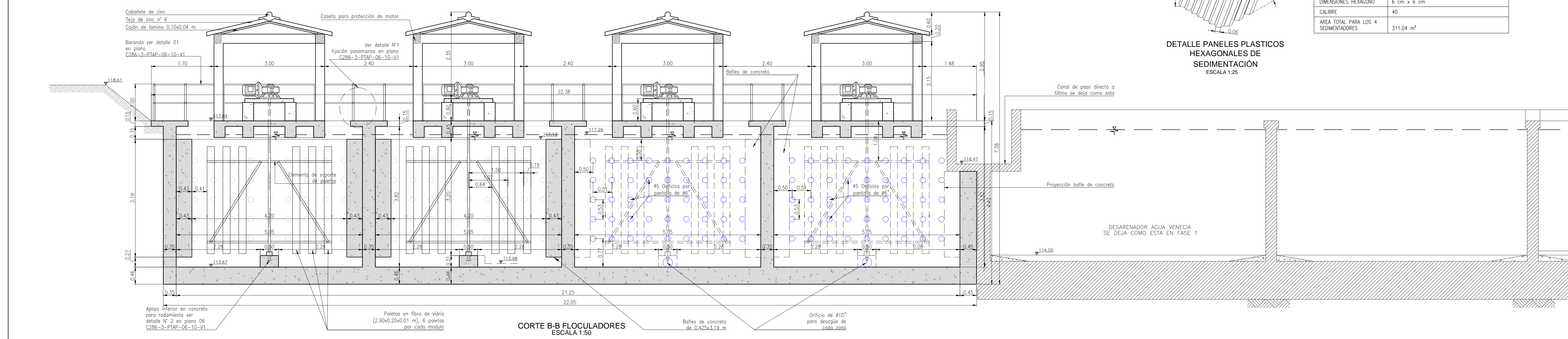

**CORTE B-B FLOCULADORES**  
ESCALA 1:50

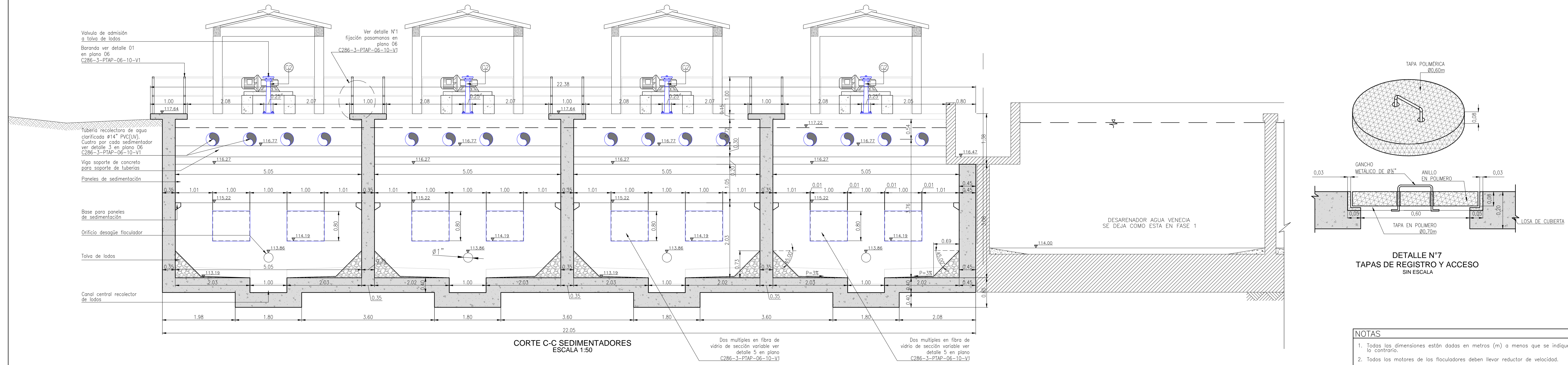

**CORTE C-C SEDIMENTADORES**  
ESCALA 1:50

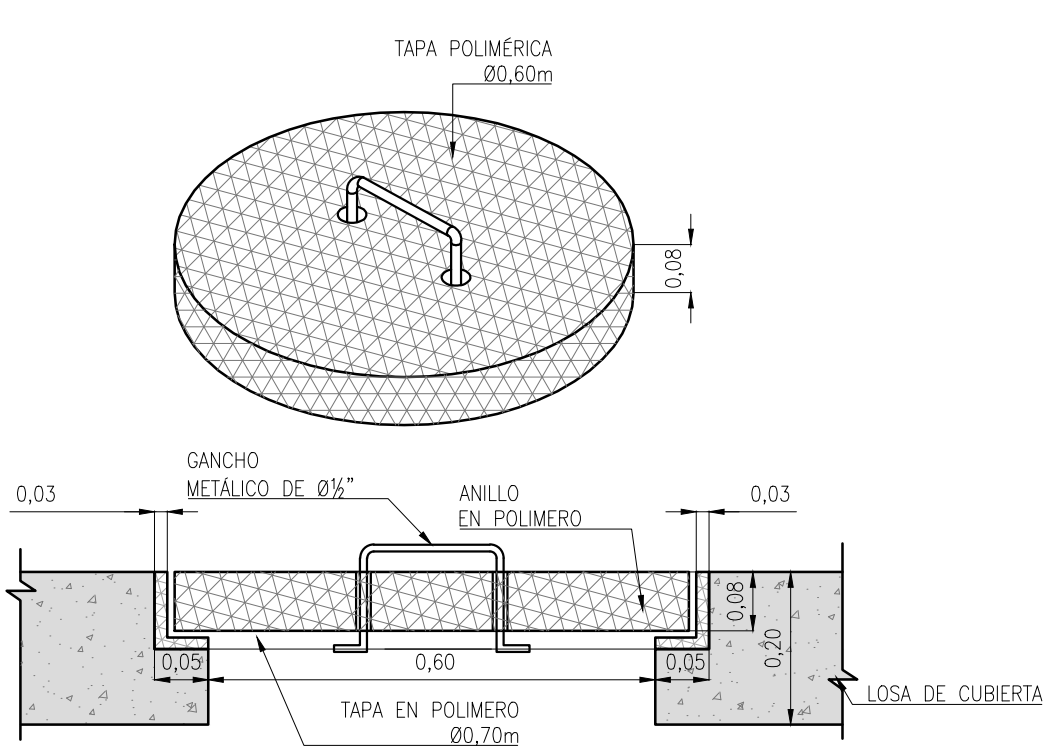

- NOTAS**
- Todos las dimensiones están dadas en metros (m) o menos que se indique lo contrario.
  - Todos los motores de los flocculadores deben llevar reductor de velocidad.
  - El contratista debe verificar interferencias de las estructuras proyectadas con tuberías o sistemas existentes.
  - Los espesores de placas y muros serán acorde a los planos estructurales entregados.
  - Dimensiones de accesorios y nipples aproximados.
  - En el plano C286-3-PTAP-08-10-V1 se presenta el despiece de los accesorios del cuadro de válvulas de los filtros.
  - En el plano C286-3-PTAP-09-10-V1 se presenta el cuadro de despiece de compuertas y nipples de tratamiento previo y filtros.

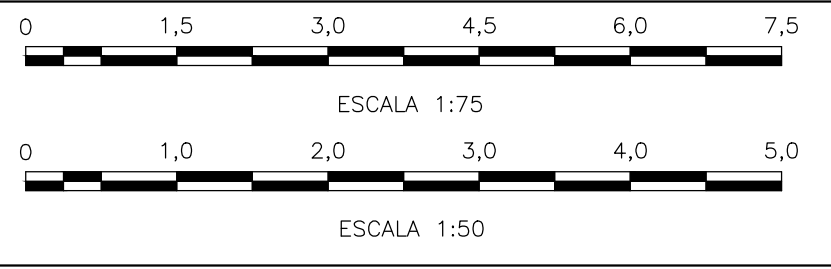

**CONSULTORIA:**  
IEH GRUCCÓN

**DISEÑO:**  
Fernando Andrés Carona Paredes  
M.P. No: 05237-152514 ANI

**REVISO:**  
Juan Manuel Gutierrez  
M.P. No: 25202-64697 CND

**APROBO:**  
Jaime Arturo Mendoza Vargas  
M.P. No: 25202-08347 CND

**DIBUJO:**  
Rubén Darío Morea Díaz

**SUPERVISOR:**

**CLIENTE:**  
hidropacífico  
Agua para la Vida

**REFERENCIAS TOPOGRAFICAS:**

PLACA	ESTE (m)	NORTE (m)	COTA (msnm)
1	846463.436	846286.430	117.600
2	846471.875	846214.677	117.762

**CONVENCIONES:**

- Structuras existentes
- Structuras proyectadas Fase 1

**NOTAS:**

**REVISIONES:**

N°	DESCRIPCION	FECHA
4		
3		
2		
1		

**ORDEN DE SERVICIO OSH-001 DE 2013**  
DISEÑO OPTIMIZACIÓN PTAP ESCALERETE-VENEZIA

**DISEÑO HIDRAULICO FASE 1 ESCALERETE PLANTA DE TRATAMIENTO DE AGUA POTABLE**  
CORTES A-A, B-B, Y C-C

**FECHA:**  
FEBRERO 2014

**ESCALA:**  
INDICADAS

**ARCHIVO ACAD:**  
C286-3-PTAP-03-08-V0-RDM-V1.dwg

**CÓDIGO:**  
C286-3-PTAP-05-10-V1

**PLANO:**  
5 de 10

**VERSIÓN:**  
1