

SECCIÓN 5-5
REFUERZO
ESCALA 1:50

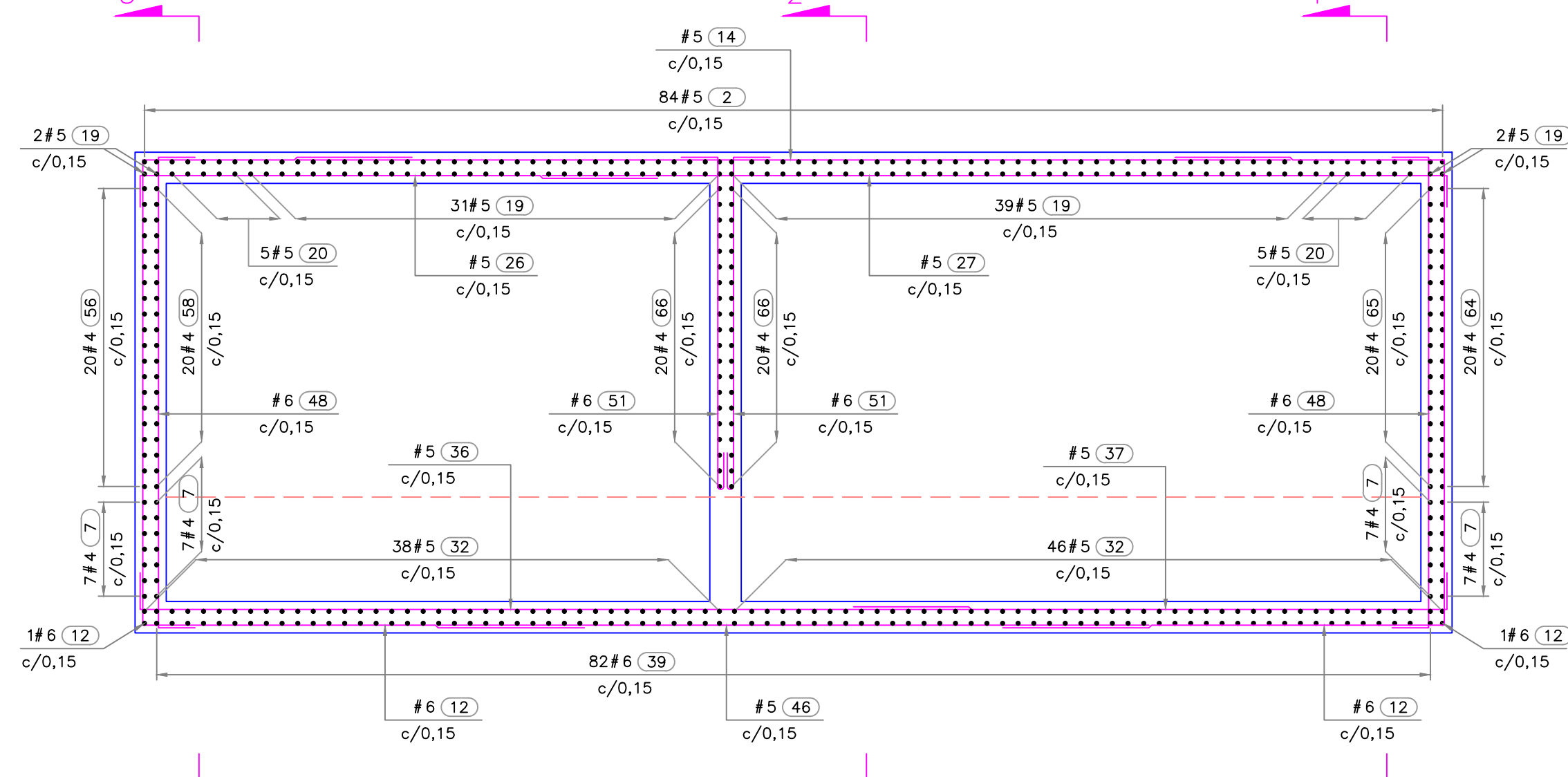

SECCIÓN 6-6
REFUERZO
ESCALA 1:50

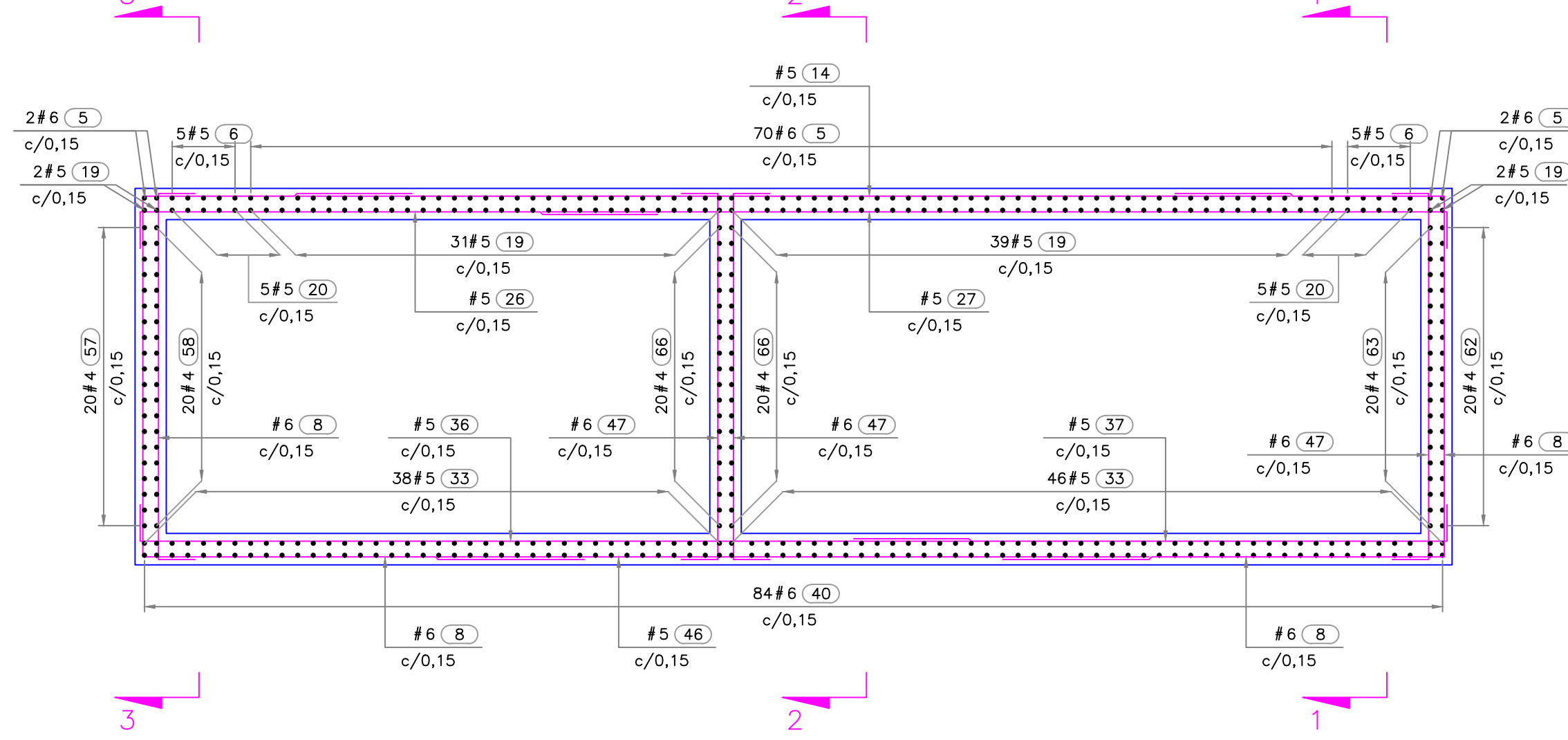

SECCIÓN 7-7
REFUERZO
ESCALA 1:50

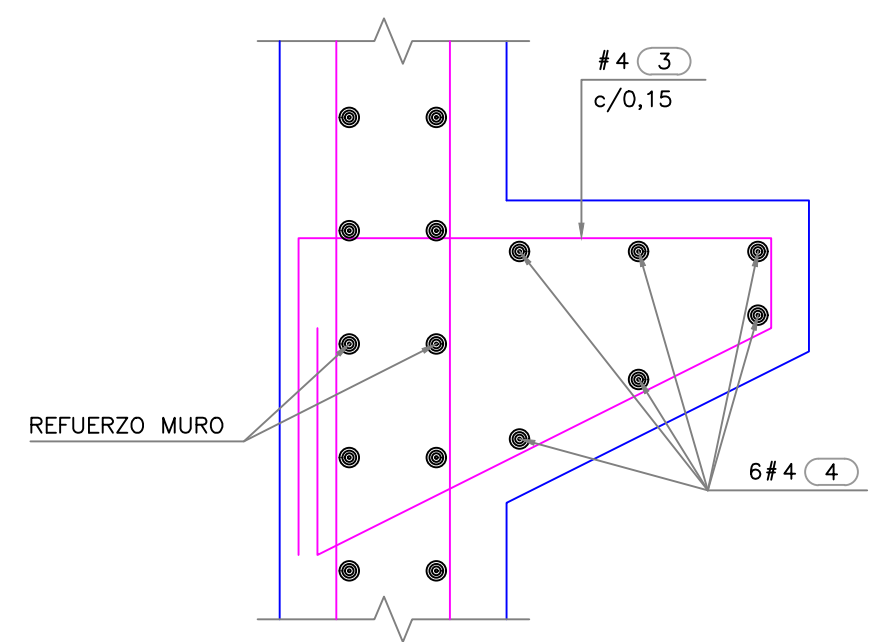

DETALLE 7
SON 2
ESCALA 1:10

No.	TIPO	FIGURA (Dimensiones en metros)	LONG. UNIT. (m)	CANT.	LONG. TOTAL (m)	MASA (kg)
6	1	2.30 x 3.45	12,00	84	1008,0	2252,9
5	2	11,85 x 3,45	11,85	84	995,4	1544,9
4	3	0,40 x 0,30	2,10	160	336,0	334,0
4	4	5,80 x 0,20	6,00	12	72,0	71,6
6	5	5,85 x 3,45	11,25	74	832,5	1860,6
5	6	4,65 x 0,30	5,15	10	51,5	79,9
4	7	Varis de 2,20 a 5,70	5,05	28	141,4	140,6
6	8	4,25 x 3,45	10,30	40	412,0	920,8
5	9	11,00 x 0,30	11,30	46	519,8	806,7
4	10	8,65 x 0,20	8,85	25	221,3	219,9
5	11	11,00 x 0,30	11,30	23	259,9	403,4
6	12	4,25 x 4,45	11,30	28	316,4	707,2
6	13	4,25 x 3,45	11,30	22	316,4	617,1
5	14	9,50 x 0,30	9,50	51	484,5	751,9
5	15	1,80 x 0,30	1,90	12	22,8	35,4
5	16	8,65 x 0,30	8,95	84	751,8	1166,8
5	17	1,85 x 0,30	2,25	23	51,8	80,3
4	18	5,00 x 0,20	5,20	27	140,4	139,6
5	19	10,25 x 0,30	10,55	74	780,7	1211,6
5	20	9,25 x 0,30	9,55	10	95,5	148,2
6	21	4,25 x 3,45	8,05	12	96,6	215,9
4	22	0,20 x 1,00	1,40	8	11,2	11,1
5	23	11,65 x 0,30	11,95	69	824,6	1279,7
4	24	0,70 x 1,00	0,70	4	9,6	9,5
3	25	0,35 x 0,15	1,20	40	48,0	26,9
5	26	4,95 x 0,30	5,25	45	236,3	366,7
5	27	8,65 x 0,30	8,95	45	402,8	625,1
5	28	4,00 x 0,30	4,30	6	25,8	40,0
5	29	7,65 x 0,30	7,95	6	47,7	74,0
5	30	1,95 x 0,30	2,25	46	103,5	160,6
5	31	10,45 x 0,30	11,05	84	928,2	1440,6
5	32	2,45 x 1,50	3,05	84	256,2	397,6
5	33	3,65 x 1,50	5,45	84	457,8	710,5
5	34	11,85 x 0,30	11,95	69	824,6	1279,7
5	35	2,00 x 0,30	2,30	46	105,8	164,2
5	36	7,90 x 0,30	8,20	51	418,2	649,0

No.	TIPO	FIGURA (Dimensiones en metros)	LONG. UNIT. (m)	CANT.	LONG. TOTAL (m)	MASA (kg)
5	37	5,65 x 0,30	5,95	51	303,5	471,0
6	38	5,80 x 0,35	5,95	84	499,8	1117,1
6	39	0,35 x 4,45	9,00	82	738,0	1649,4
6	40	0,55 x 2,05	6,00	84	504,0	1126,4
5	41	2,00 x 0,30	2,30	23	52,9	82,1
6	42	0,35 x 3,45	1,95	10	57,5	128,5
6	43	2,80 x 3,45	11,75	69	810,8	1812,0
6	44	8,20 x 3,45	12,00	46	552,0	1233,7
6	45	8,20 x 0,35	8,55	23	196,7	439,5
5	46	6,80 x 0,30	6,80	51	346,8	538,2
6	47	0,35 x 3,45	4,15	347	1440,1	3218,5
6	48	0,35 x 4,45	5,15	118	607,7	1358,2
6	49	Varis de 3,45 a 4,45	6,40	44	281,6	629,4
6	50	0,35 x 3,47	4,17	22	91,7	205,0
6	51	0,35 x 3,15	3,85	12	46,2	103,3
4	52	2,90 x 0,20	3,10	20	62,0	61,6
4	53	9,80 x 0,20	10,00	20	200,0	198,8
4	54	10,50 x 1,50	12,00	20	240,0	238,6
4	55	4,00 x 0,20	4,20	20	84,0	83,5
4	56	11,50 x 0,20	11,50	20	230,0	228,6
4	57	6,05 x 0,20	6,05	20	121,0	120,3
4	58	9,80 x 0,20	10,00	20	200,0	198,8
4	59	2,60 x 0,20	2,80	20	56,0	55,7
4	60	10,60 x 1,40	12,00	20	240,0	238,6
4	61	10,75 x 0,20	10,95	20	219,0	217,7
4	62	3,20 x 2,80	6,00	20	120,0	119,3
4	63	6,65 x 0,20	6,85	20	137,0	136,2
4	64	11,60 x 0,20	11,80	20	236,0	234,6
4	65	8,20 x 0,20	8,40	20	168,0	167,0
4	66	7,45 x 0,20	7,85	40	314,0	312,1
4	67	8,40 x 0,20	8,60	27	232,2	230,8
4	68	4,70 x 0,20	4,90	25	122,5	121,8
4	69	7,50 x 0,20	7,70	6	46,2	45,9
4	70	7,20 x 0,20	7,40	6	44,4	44,1

No.	MASA (kg/m)	SUBTOTAL
3	0,560	26,9
4	0,994	3980,1
5	1,552	14508,3
6	2,235	19595,6
TOTAL		38110,8

Volumen de concreto: 177,3 m³

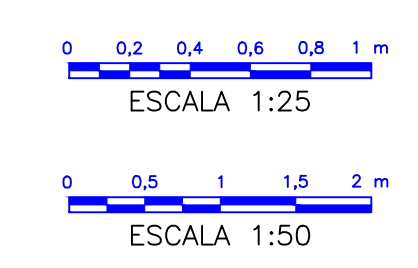

CUNDINAMARCA
corazón de Colombia

Empresas Públicas De Cundinamarca

PPDA
PLANEACIÓN, PROGRAMACIÓN Y PRESUPUESTO

CONSULTOR:
DOP
CONSORCIO HMV - DGP
CONTRATO N°: EPC-C-074 de 2010

Director: ANDRÉS HERMIDA MALDONADO
Especialista: Eléctrico ANDRÉS CÁRDENAS MEJÍA

INTERVENTORIA:
CONSEJO NACIONAL DE CALIDAD
COORDINADOR TÉCNICO INTERVENTORIA: ESPECIALISTA: cargo del área especialista Interventoría

ING. JOSE MARIA SIERRA
nombre especialista interventor

FECHA	No.	OBSERVACIONES O MODIFICACIONES
2012-02-01	0	EDITADO PARA VARIABILIZACIÓN
2012-02-01	1	VALIDADO Y CORREGIDO

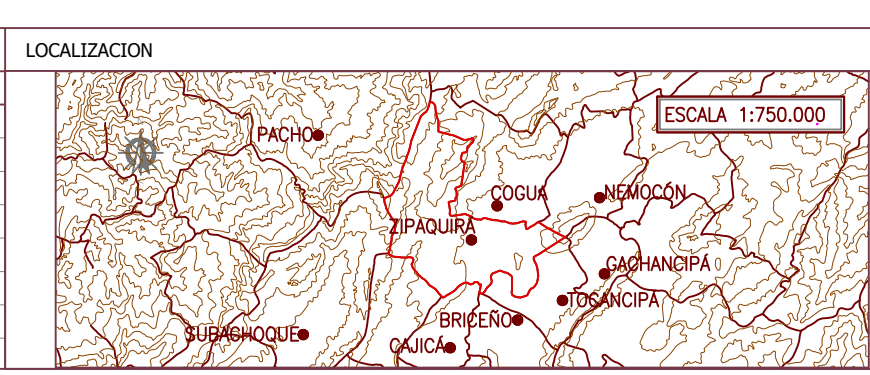

FASE DEL PROYECTO: **DISEÑOS**

PROYECTO: AJUSTE, ACTUALIZACIÓN, TERMINACIÓN O FORMULACIÓN DE PLANES MAESTROS DE LOS SISTEMAS DE ACUEDUCTO Y ALCANTARILLADO EN ZONAS URBANAS Y CENTROS NUCLEOS DEL DEPARTAMENTO DE CUNDINAMARCA SUBZONA 4B - PROVINCIA RIONEGRO CONTRATO EPC-C-074 CONSTRUCCIÓN Y OPTIMIZACIÓN DEL SISTEMA DE ACUEDUCTO URBANO DEL MUNICIPIO DE ZIPAQUIRÁ - CUNDINAMARCA

CONTENIDO: MUNICIPIO DE ZIPAQUIRÁ CABECERA MUNICIPAL PLANTA DE TRATAMIENTO DE AGUA POTABLE ESTRUCTURA EN CONCRETO - REFUERZO Y DETALLES

FECHA: FEB/2012
INDICADAS

PLANO N°: 4 DE 4
DE 4

ARCHIVO: 4 DE 4-ESTRUCTURAL CASETA REFUERZO DETALLE 524561 SUBDZ0084-0 CODIGO: 240501SDWZP00804-0