

### DN 80 a 1200 mm

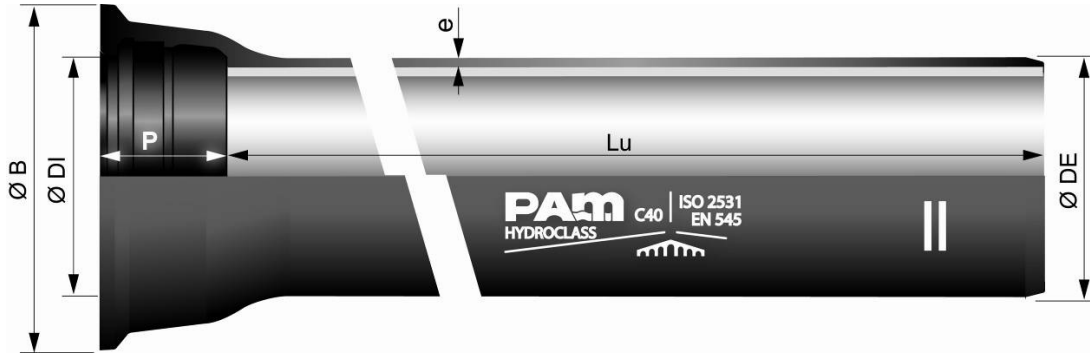

DN	Lu	Clase	e	ØDE	ØDI	P	ØB	Masa
mm	m		mm	mm	mm	mm	mm	kg/m
60	6,00	C40	4,4	77	80	89,5	144	9,4
80	6,00	C40	4,4	98	101	92,5	167	12,2
100	6,00	C40	4,4	118	121	94,5	188	14,9
125	6,00	C40	4,4	144	147	97,5	215	18,3
150	6,00	C40	4,5	170	173	100,5	242	22,2
200	6,00	C40	4,7	222	225	106,5	295	30,2
250	6,00	C40	5,5	274	277	105,5	352	42,2
300	6,00	C40	6,2	326	329	107,5	409	55,5
350	6,00	C30	6,4	378	381	110,5	464	68,8
400	6,00	C30	6,5	429	432	112,5	516	79,4
450	6,00	C30	6,9	480	483	115,5	574	93,8
500	6,00	C30	7,5	532	535	117,5	629	111,1
600	6,00	C30	8,7	635	638	132,5	738,5	150,6
700	6,96	C25	8,8	738	741	192	863	186,2
800	6,95	C25	9,6	842	845	197	974	229,0
900	6,95	C25	10,6	945	948	200	1082	276,2
1000	6,96	C25	11,6	1048	1051	203	1191	330,6
1100	8,19	C25	12,6	1152	1155	225	1300	395,4
1200	8,19	C25	13,6	1255	1258	235	1412,5	461,3

La clase de presión indica la PFA (Presión de Funcionamiento Admisible) en bares que puede soportar el tubo en régimen continuo. 1 bar = 14.5 p.s.i.

**DN 1400 a 2000 mm**

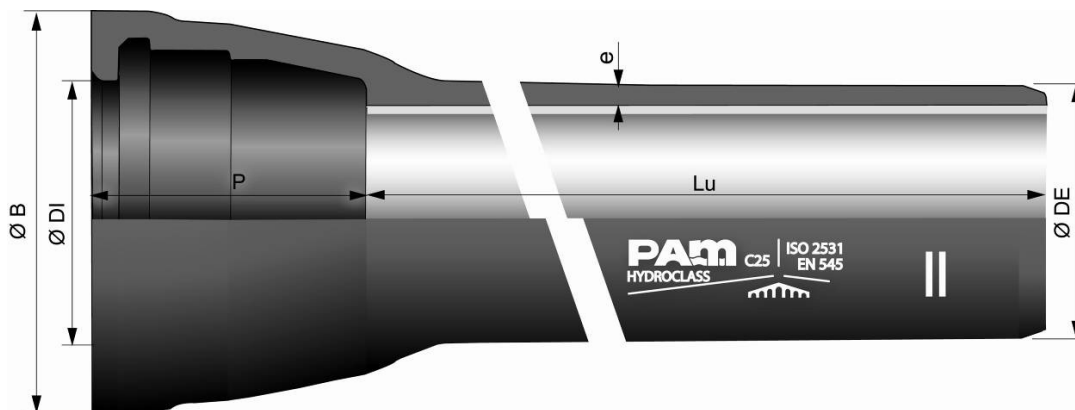

DN	Lu	Clase	e	ØDE	ØDI	P	ØB	Masa
mm	m		mm	mm	mm	mm	mm	kg/m
1400	8,17	C25	15,7	1462	1465	245	1592	634,3
1500	8,16	C25	16,7	1565	1568	265	1710	720,3
1600	8,16	C25	17,7	1668	1671	265	1816	807,5
1800	8,15	C25	19,7	1875	1878	275	2032	995,1
2000	8,13	C25	21,8	2082	2085	290	2259	1210,0

La clase de presión indica la PFA (Presión de Funcionamiento Admisible) en bares que puede soportar el tubo en régimen continuo. 1 bar = 14.5 p.s.i.

**Construcción:**

Los tubos son colados por centrifugación en molde metálico en conformidad con la norma ISO2531:2009 y están provistos de una campana en cuyo interior se aloja un empaque, asegurando una estanquidad perfecta en la unión entre tubos.

Este tipo de junta es de un diseño tal que proporciona una serie de características funcionales como desviaciones angulares, aislamiento eléctrico entre tubos, buen comportamiento ante la inestabilidad del terreno, etc.

**Revestimiento Interno**

Todos los tubos son revestidos internamente con una capa de mortero de cemento, aplicada por centrifugación del tubo, en conformidad con la norma ISO4179. Los espesores de la capa de mortero una vez fraguado son:

DN (mm)	Espesor de la capa de mortero(mm)	
	Normal	Valor mínimo en un punto
100 – 300	3	2
350 – 600	5	3
700 – 1200	6	3.5
1400 – 2000	9	6

### Revestimiento Externo:

Los tubos se revisten externamente con dos capas:

*Zinc metálico:* Electro deposición de hilo de zinc de 99 % de pureza, depositándose como mínimo 200 gr./m<sup>2</sup>, cantidad superior a la mínima exigida por la norma ISO8179

*Pintura bituminosa negra:* Pulverización de una capa de espesor medio no inferior a 70 micras.

### Empaque

Los empaques son de elastómero EPDM.

### Instalación

La junta de los tubos PAM, del tipo automático espigo - campana, es una junta fácil pero segura de instalar:

