

LOCALIZACION DEPARTAMENTO DEL ATLANTICO
MUNICIPIO DE PUERTO COLOMBIA

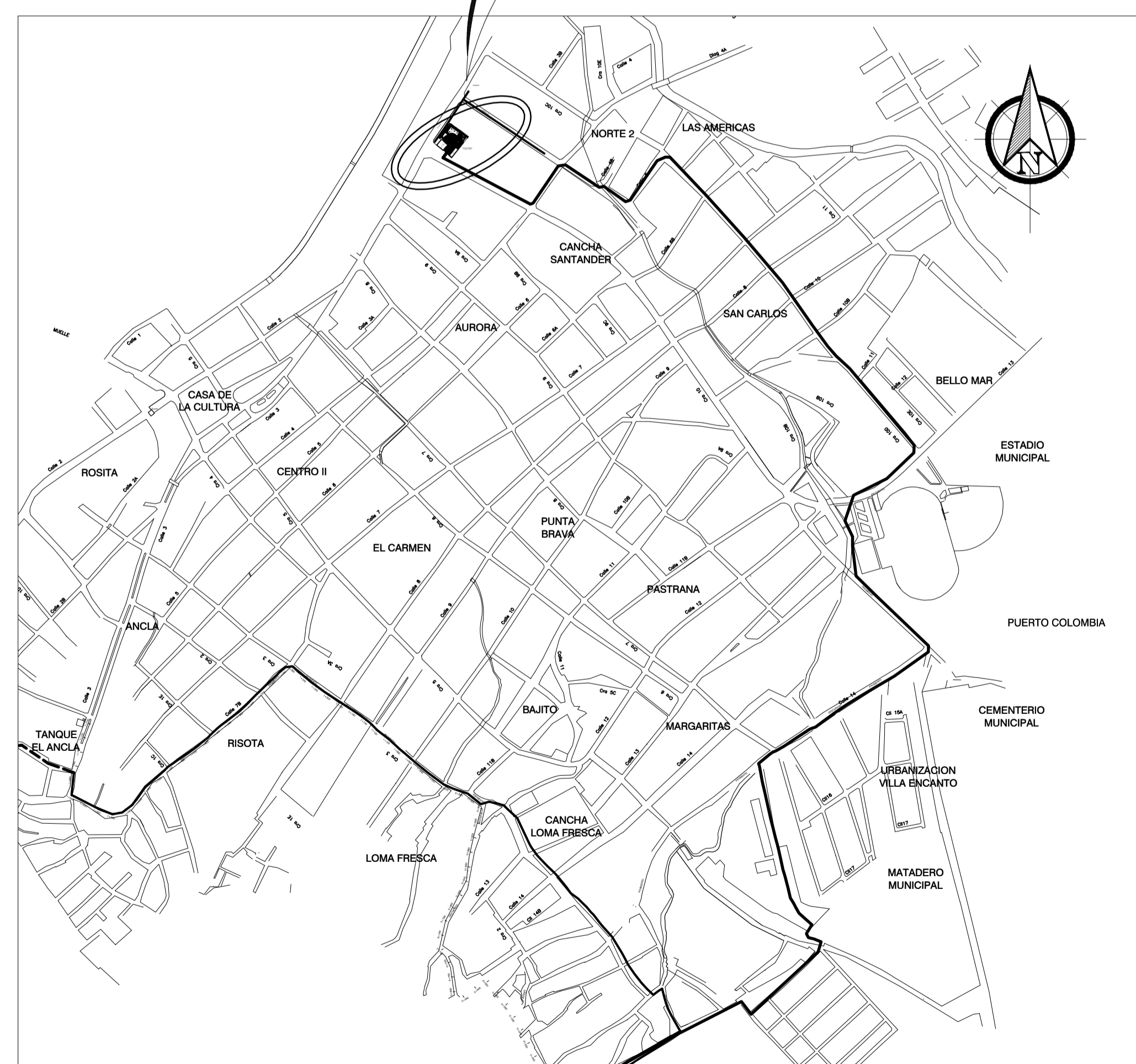

ESC. _____ S/E

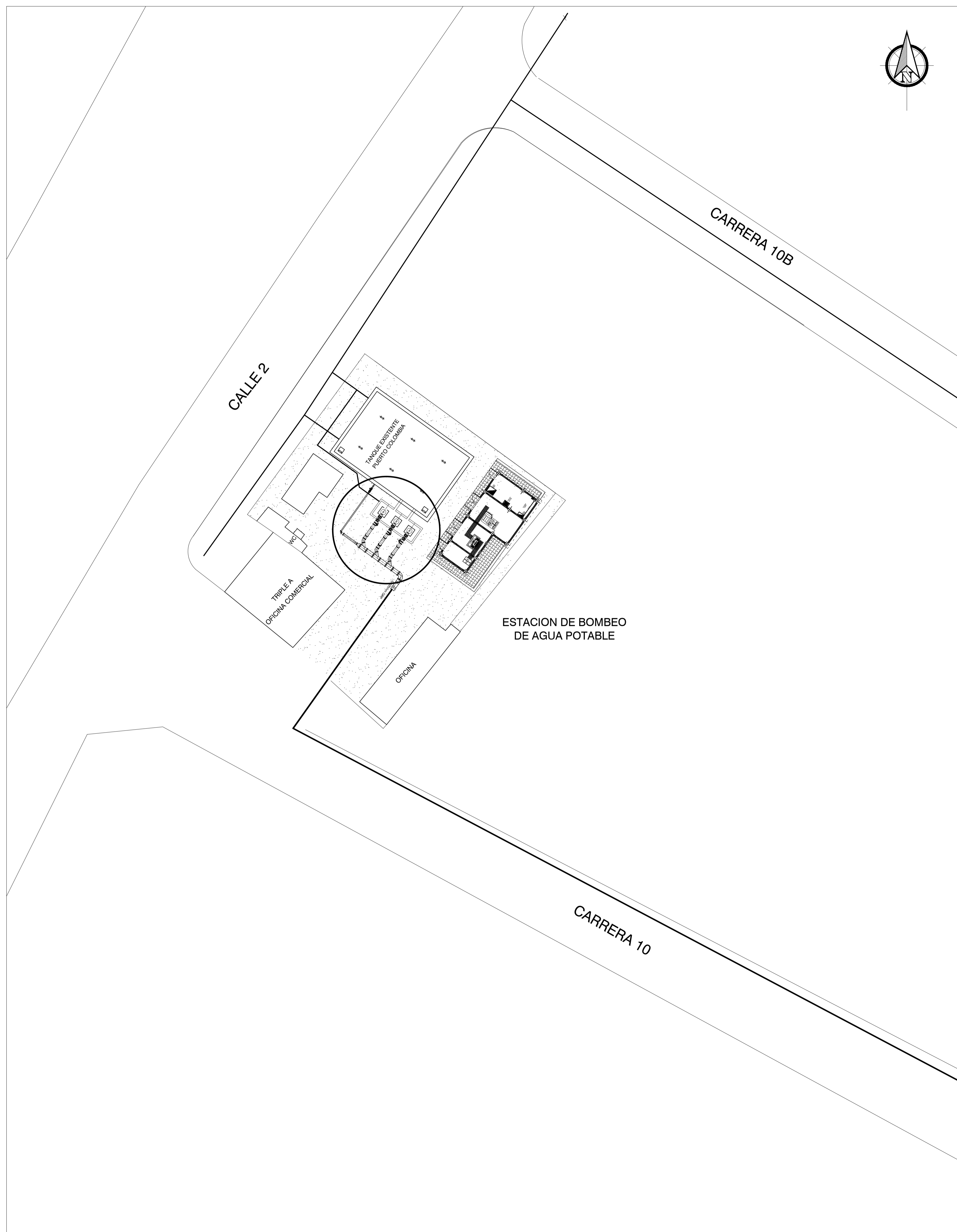

UBICACION ESTACION DE BOMBEO

ESC. _____ 1:250

<p>Triple A S.A. E.S.P. GERENCIA DE PLANEACION</p>	
<p>PROYECTO:</p> <p>INSTALACION TANQUE CUPINO CON TUBERIAS DE LLENADO Y DISTRIBUCION EN EL MUNICIPIO DE PUERTO COLOMBIA</p> <p>DEPARTAMENTO DEL ATLANTICO</p>	
<p>CONTIENE:</p> <p>LOCALIZACION GENERAL PLANTA</p>	
<p>LOCALIZACION:</p> <p>MUNICIPIO DE PUERTO COLOMBIA</p>	
<p>RUTA DIGITAL: <small>Base/Dir_Diseños/Disenios/Planos</small> P15-0060-AL-03-EB-01-R1.dwg</p>	
<p>LAYOUT:</p> <p>LOCALIZACION</p>	
<p>ESCALA INDICADA</p>	<p>FECHA: 07/07/2016</p>
<p>TIPO DE PLANO: AC</p>	<p>PLANO: 01/03</p>
<p>APROBADO POR: LUIS AYCARDI DONADO</p> <p>MATRICULA N°: 0820238083 ATL</p> <p>FIRMA:</p>	
<p>REVISADO POR: JUAN PABLO AGUAS</p> <p>MATRICULA N°: 05237475326 ANT</p> <p>FIRMA:</p>	
<p>DISEÑO POR: JOHN DIAZ P.</p> <p>MATRICULA N°: 25202096695 CUND</p> <p>FIRMA:</p>	
<p>DIGITALIZADO:</p> <p>SANDRA MARTINEZ MUÑOZ</p>	
<p>TOPOGRAFIA:</p> <p>MATRICULA N°:</p> <p>FIRMA:</p>	
<p>ARCHIVO DIGITAL:</p>	<p>CARTERA N°:</p>
<p>ESCALA DE PLOTEO: 1-1</p>	<p>TAMANO DE PAPEL: 666 x 910mm</p>
<p>OBSERVACION:</p> <p>Este plano ha sido desarrollado por medios electronicos y tanto su diseño como su dibujo, tienen derechos reservados de autor. No se permite su reproduccion total o parcial ni su uso en ningun aspecto</p>	
<p>IMPRESO POR: RELJANK</p> <p>FECHA DE IMPRESION: 15.11.2017</p> <p>FECHA DE GUARDADO: 15 noviembre 2017</p>	
<p>MODIFICACION N°: 01</p> <p>FECHA MOD:</p> <p>MODIFICADO POR:</p> <p>RESUMEN DE CAMBIOS</p>	
<p>MODIFICACION N°: 02</p> <p>FECHA MOD:</p> <p>MODIFICADO POR:</p> <p>RESUMEN DE CAMBIOS</p>	
<p>MODIFICACION N°: 03</p> <p>FECHA MOD:</p> <p>MODIFICADO POR:</p> <p>RESUMEN DE CAMBIOS</p>	
<p>MODIFICACION N°: 04</p> <p>FECHA MOD:</p> <p>MODIFICADO POR:</p> <p>RESUMEN DE CAMBIOS</p>	
<p>MODIFICACION N°: 05</p> <p>FECHA MOD:</p> <p>MODIFICADO POR:</p> <p>RESUMEN DE CAMBIOS</p>	

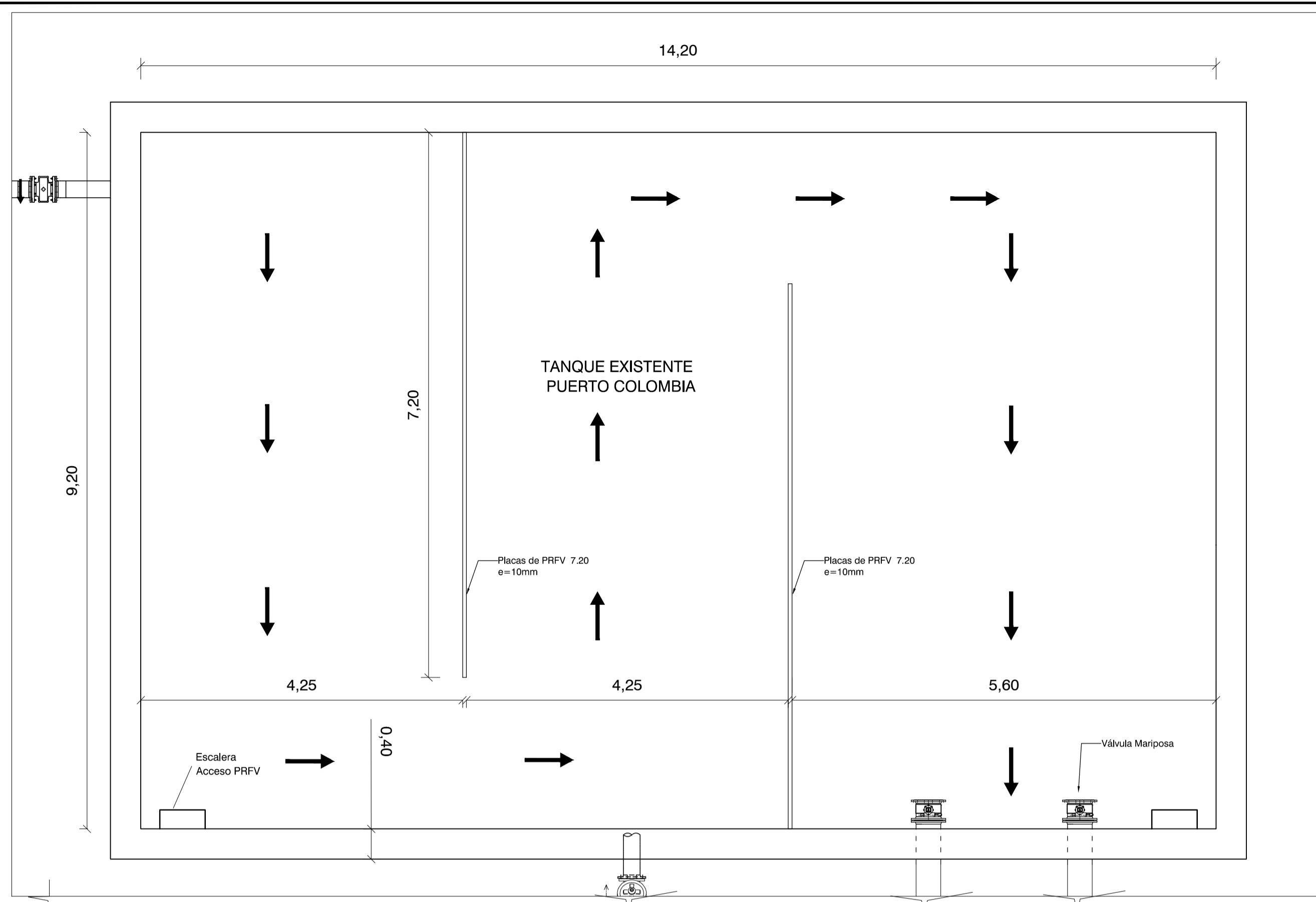

VISTA EN PLANTA TANQUE DE ALMACENAMIENTO EXISTENTE
ESC. 5/E

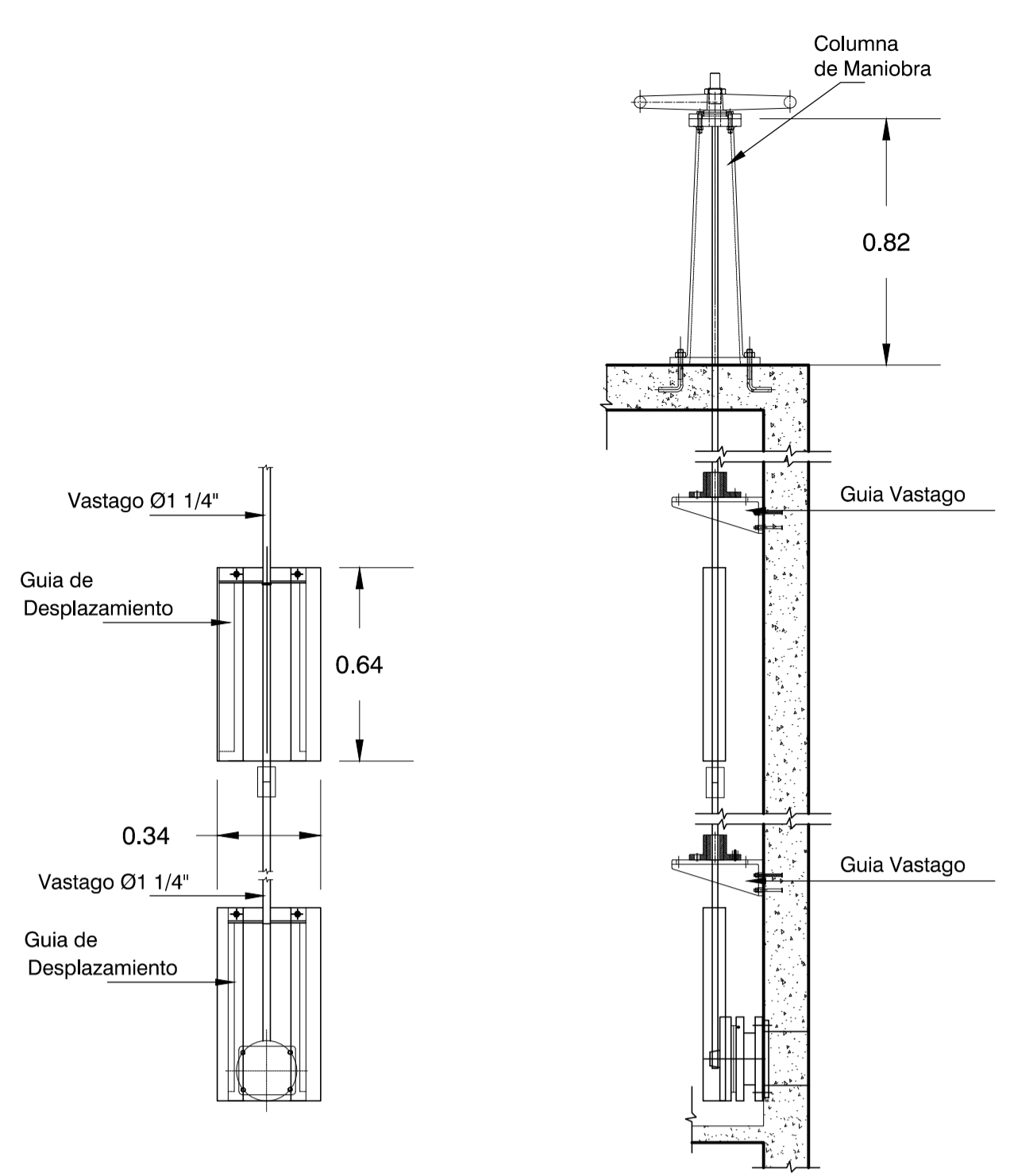

ENSAMBLE TÍPICO Y PERFIL DE MONTAJE DE VALVULA MARIPOSA

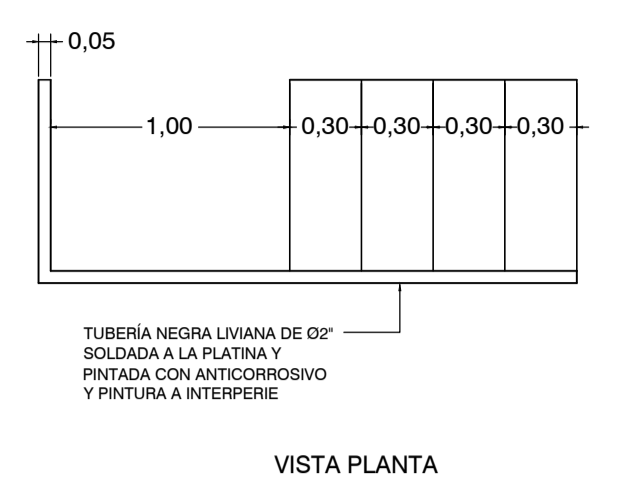

VISTA PLANTA

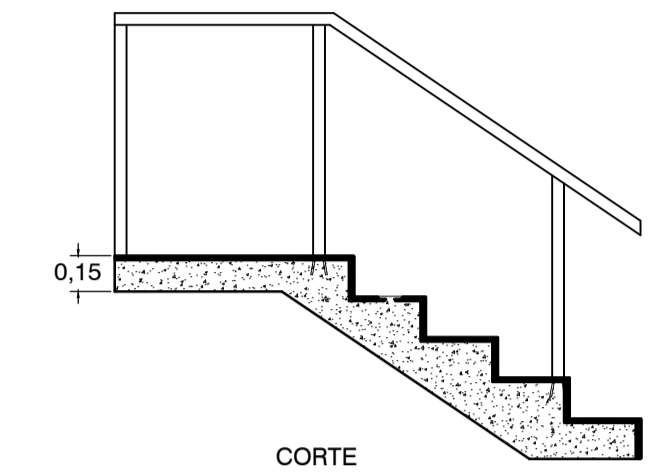

CORTE

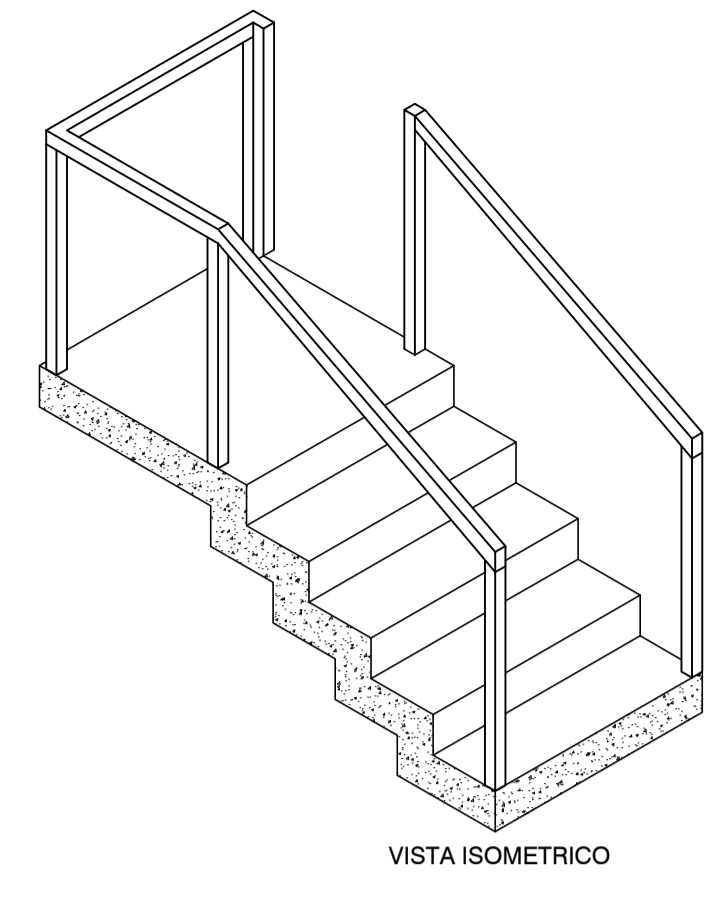

VISTA ISOMETRICO

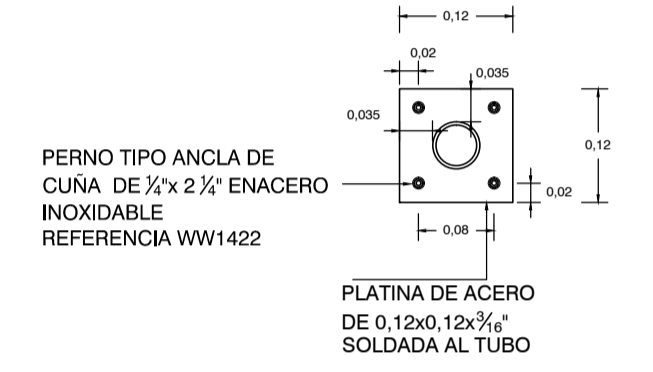

PERNO TIPO ANCLA DE CUÑA DE 1/2 x 2 1/2 EN ACERO INOXIDABLE REFERENCIA WW1422

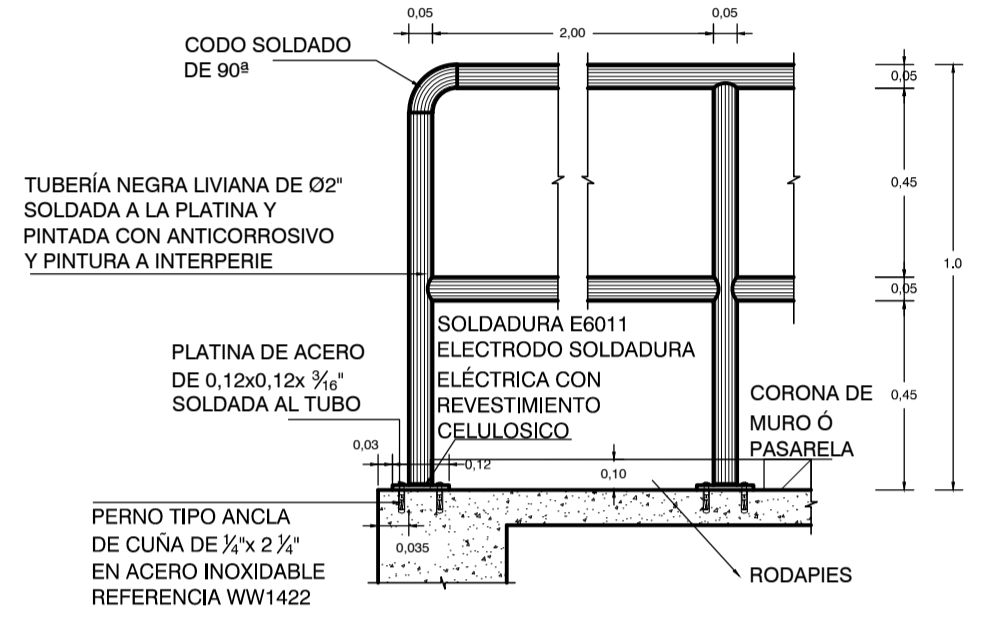

FIJACION PASAMANOS

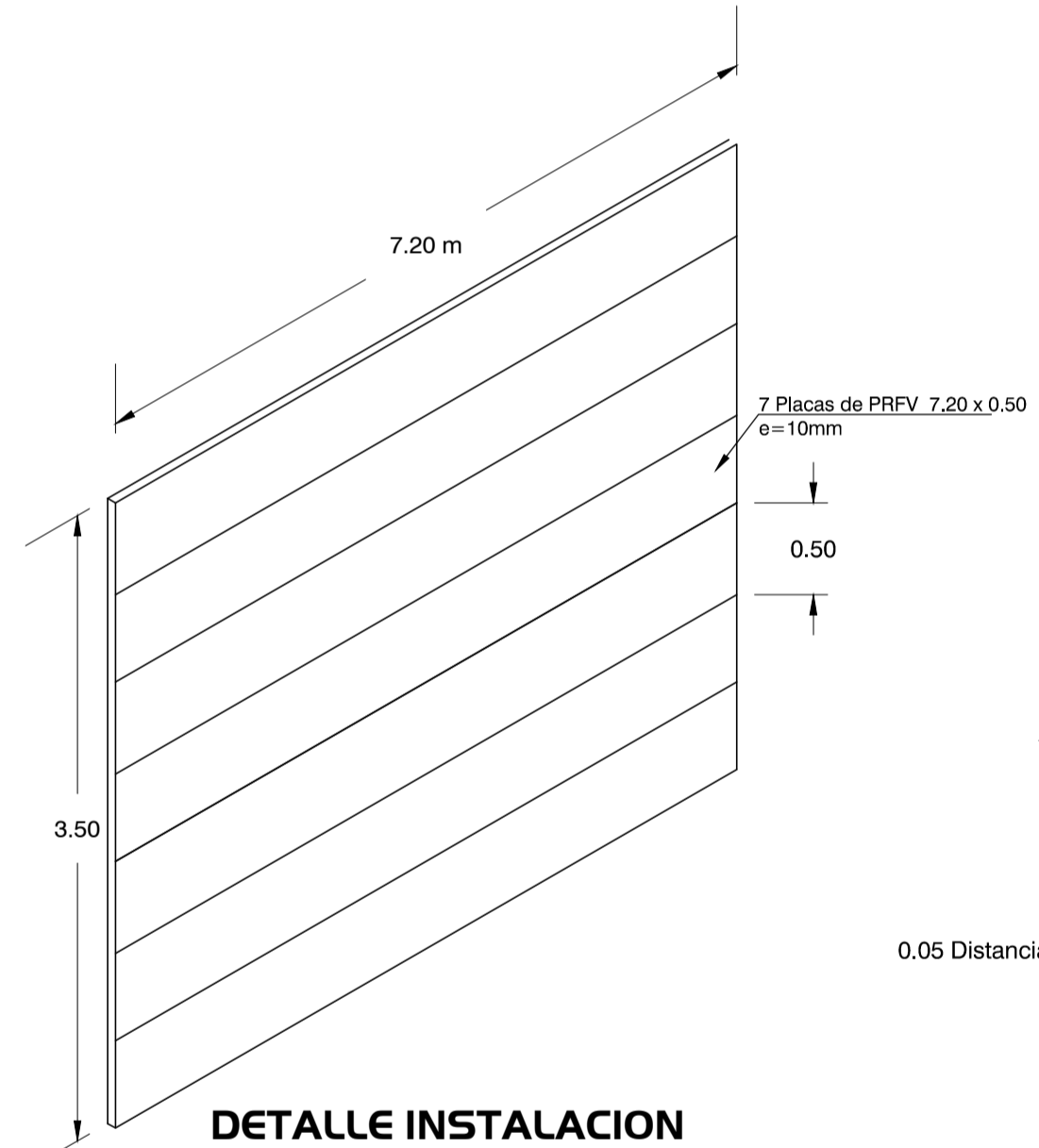

DETALLE INSTALACION PLACA TANQUE
ESC. 5/E

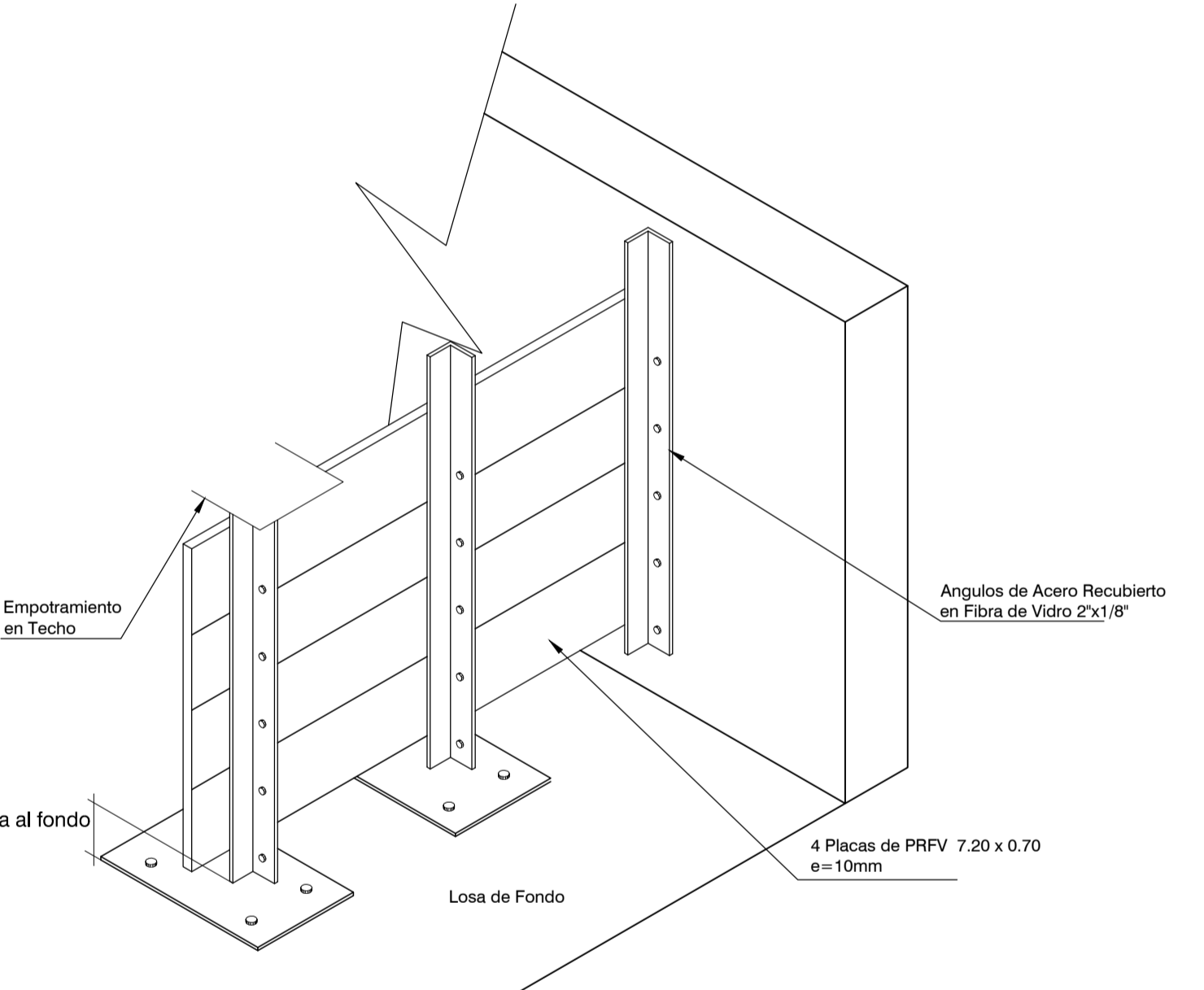

DETALLE INSTALACION PLACA EN TANQUE DE ALMACENAMIENTO
ESC. 5/E

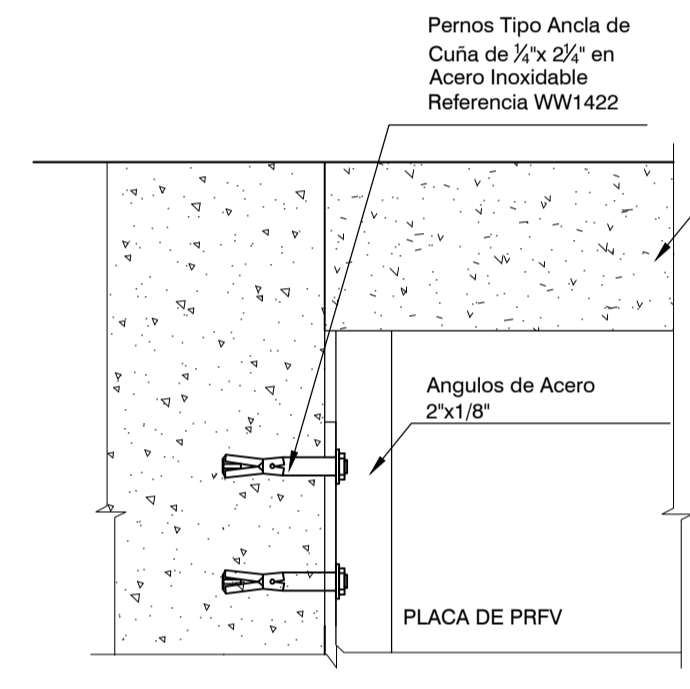

VISTA FRONTAL
ESC. 5/E

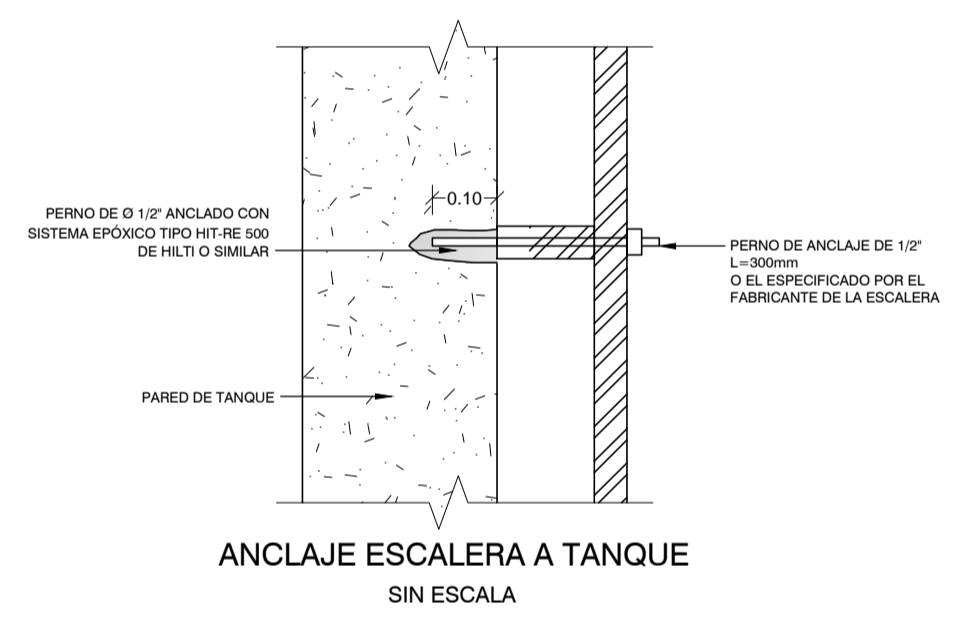

ANCLAJE ESCALERA A TANQUE SIN ESCALA

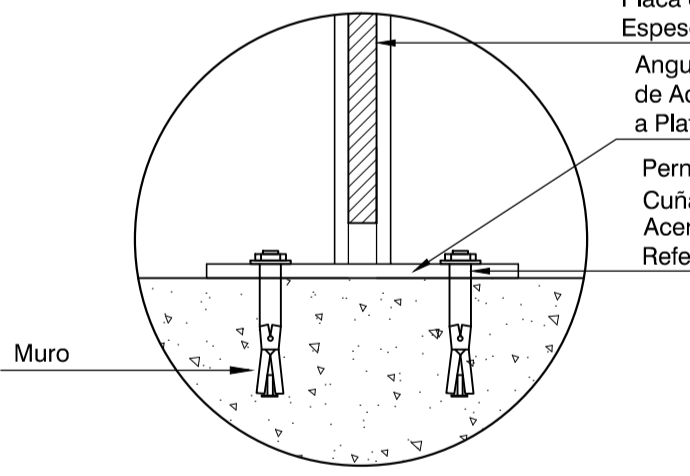

FIJACION DE PLATINA EN LOSA DE FONDO
ESC. 5/E

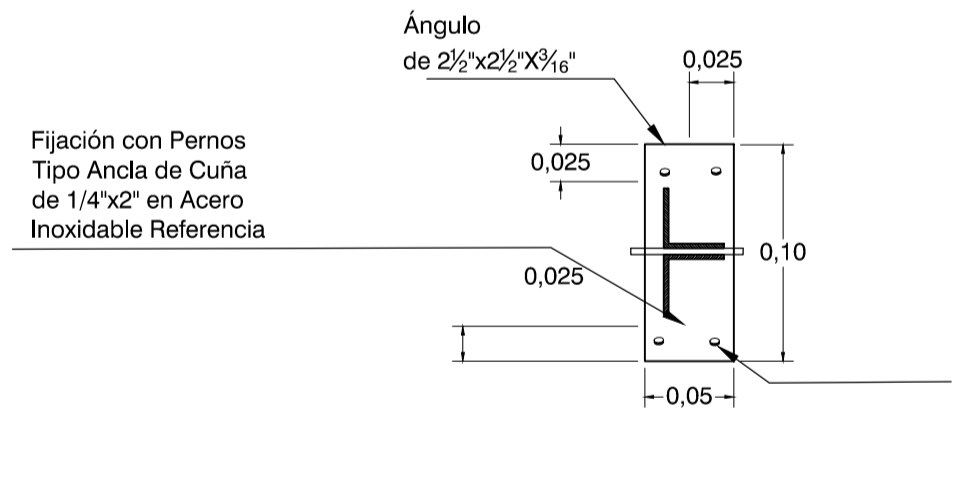

DETALLE PLACA METALICA SOPORTE PLACAS PRFV
ESC. 5/E

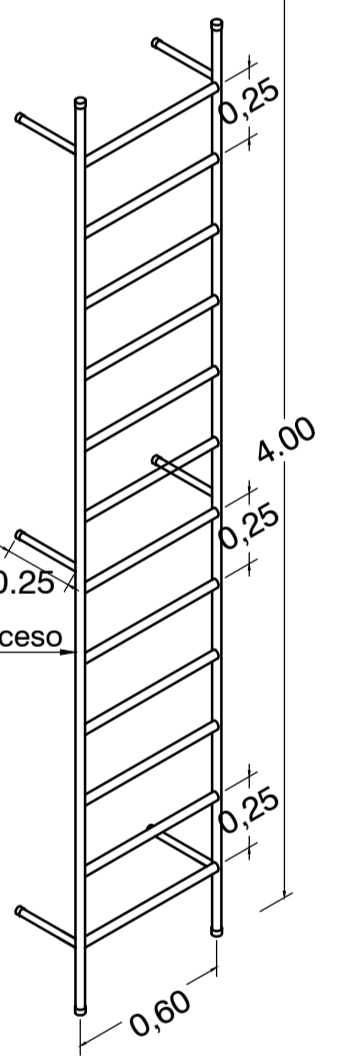

DETALLE ESCALERA DE ACCESO

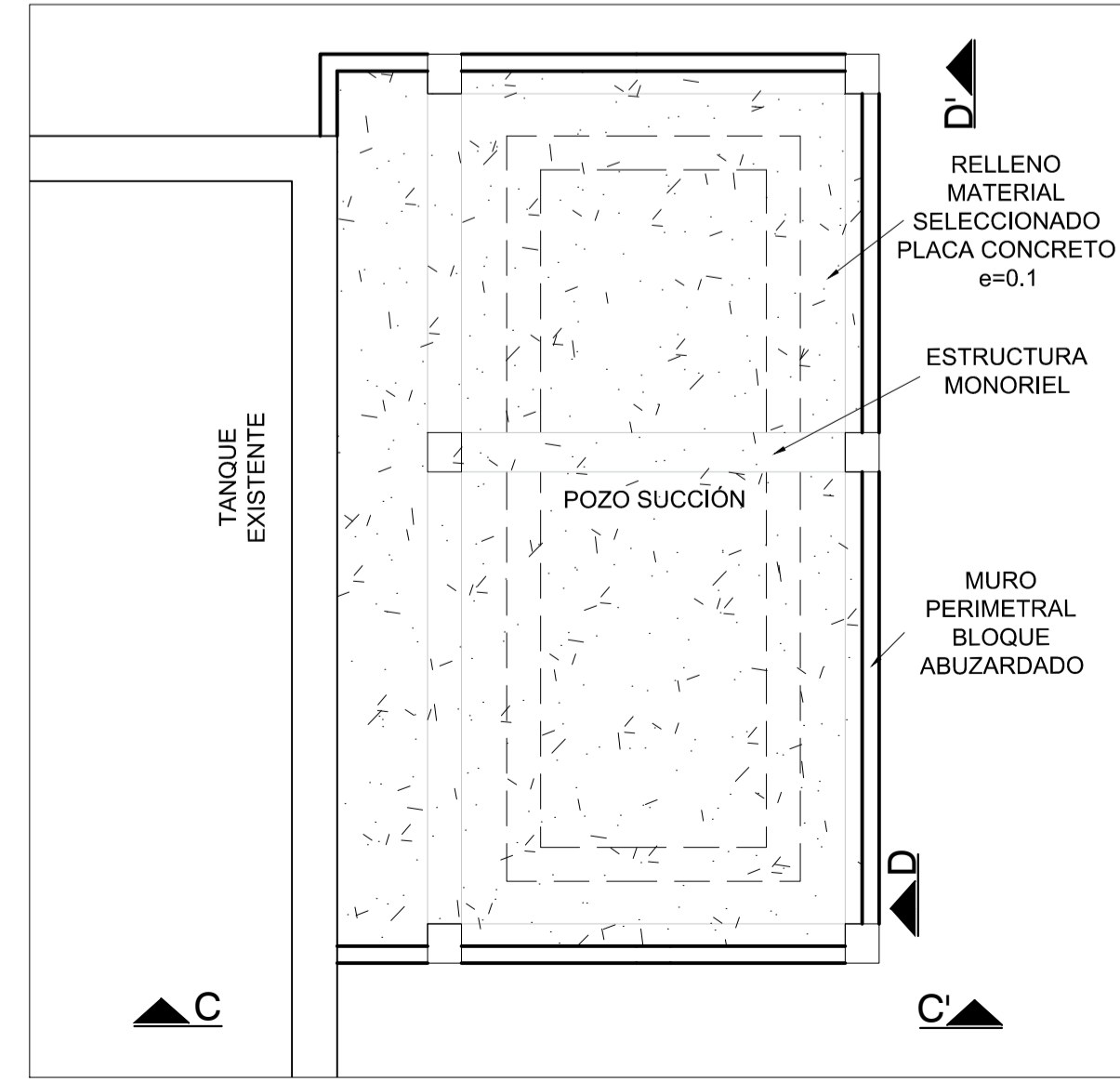

PLANTA MURO PERIMETRAL ESTRUCTURAL MONORIEL
ESC. 5/E

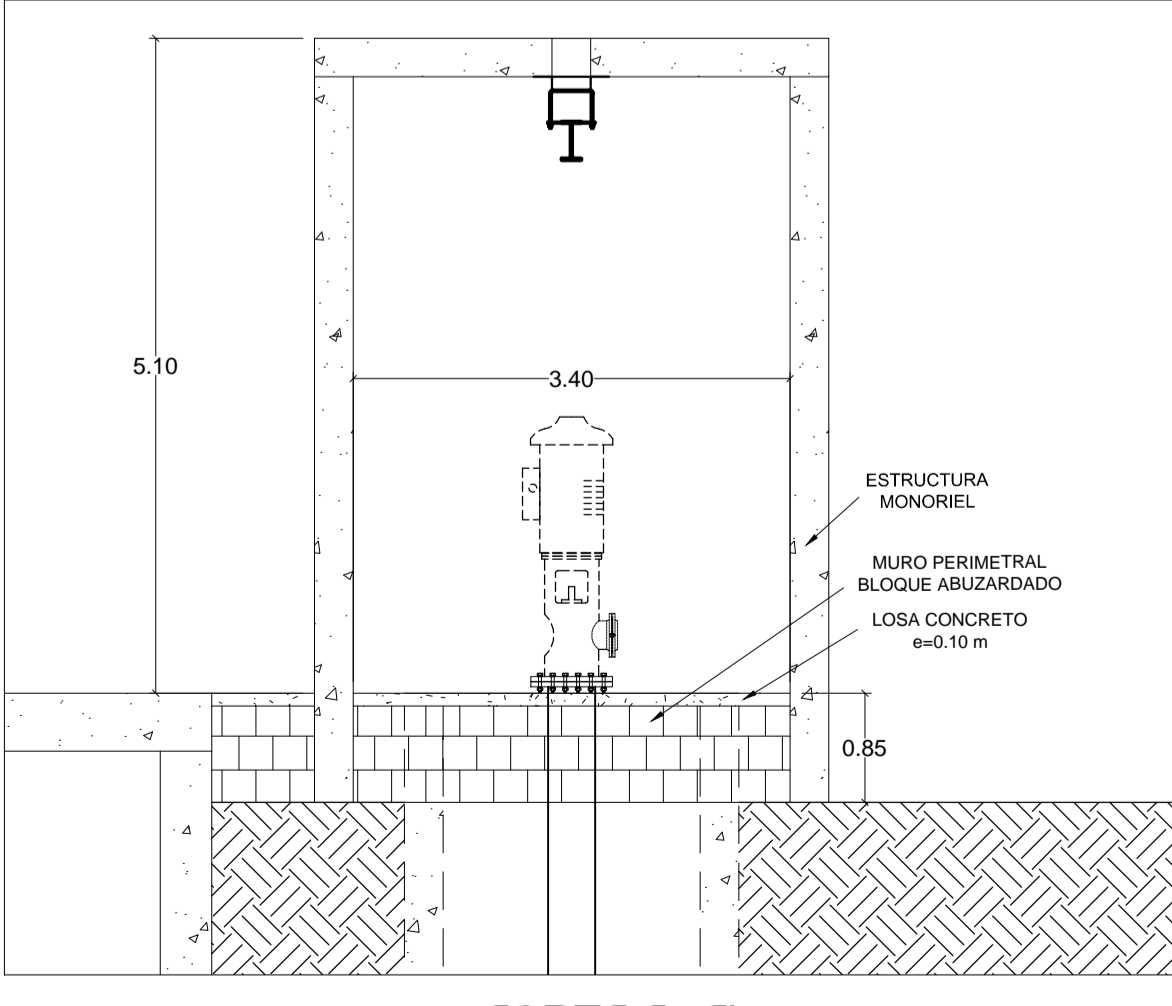

CORTE C - C'
ESC. 5/E

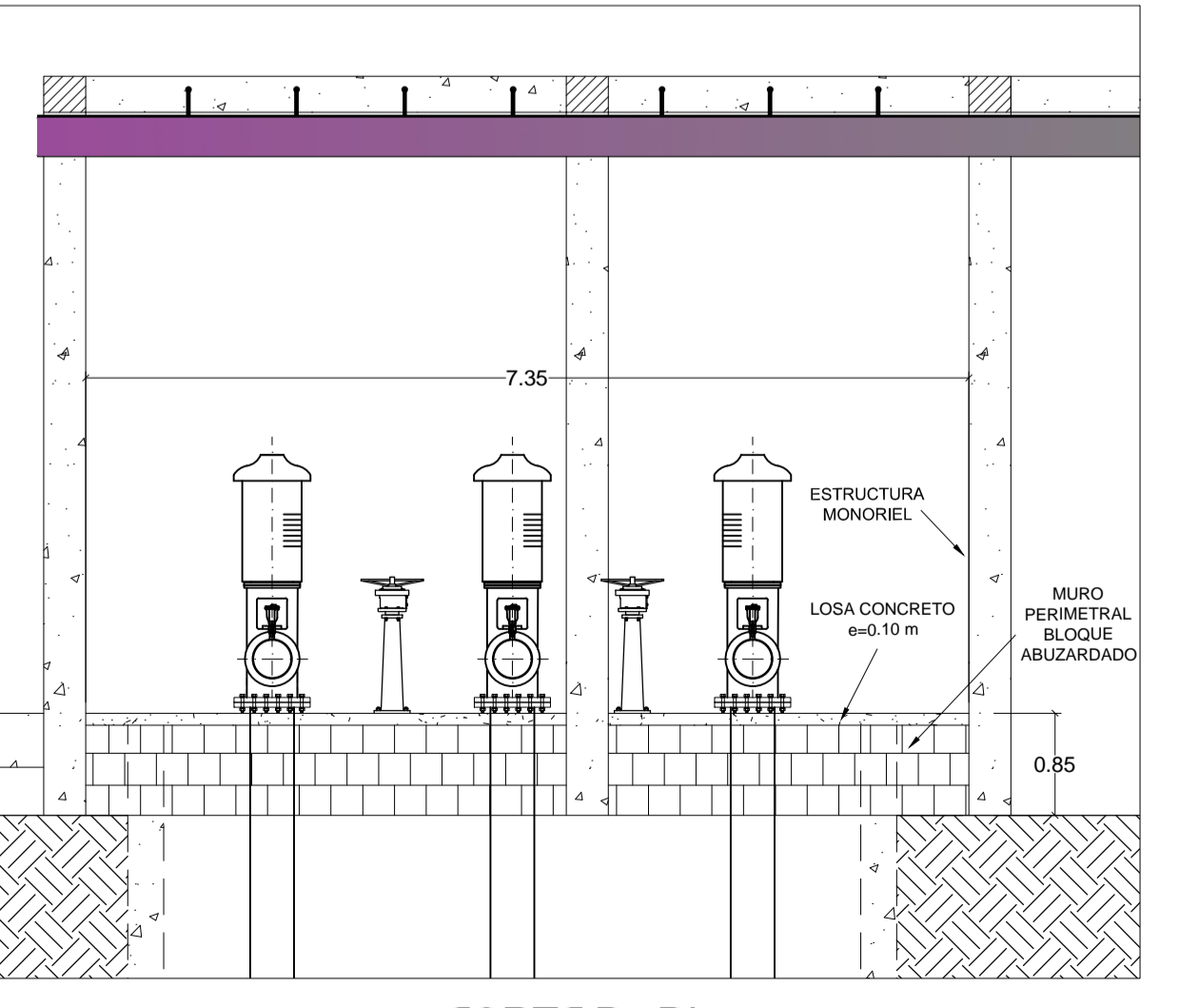

CORTE D - D'
ESC. 5/E

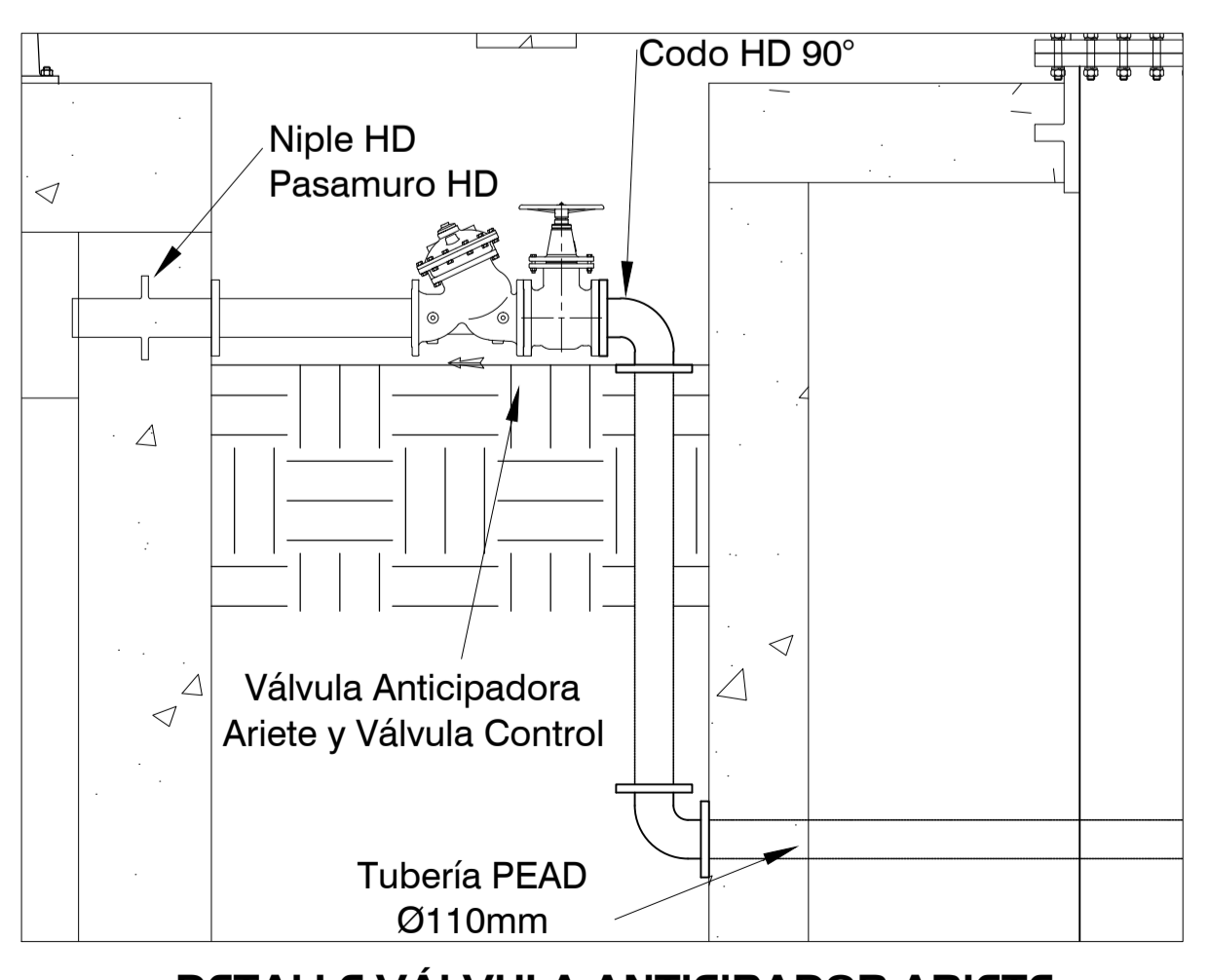

DETALLE VÁLVULA ANTICIPADOR ARIETE
ESC. 5/E

EMPRESA: Triple A S.A. E.S.P. GERENCIA DE PLANEACION

PROYECTO: INSTALACION TANQUE CUPINO CON TUBERIAS DE LLENADO Y DISTRIBUCION EN EL MUNICIPIO DE PUERTO COLOMBIA

DEPARTAMENTO: DEL ATLANTICO

CONTIENE: DETALLES CONSTRUCTIVOS

LOCALIZACION: MUNICIPIO DE PUERTO COLOMBIA

RUTA DIGITAL: Ruta_Digital_Diseño/Planes PIS-0060-AL-03-EB-01-RI.dwg

LAYOUT: PLANTA

ESCALA: INDICADAS **FECHA:** 07/07/2016

PLANO TIPO: AC **PLANO N°:** 03/03

APROBADO POR: LUIS AYCARDI DONADO **MATRICULA N°:** 0820238083 ATL

REVISADO POR: JUAN PABLO AGUAS **MATRICULA N°:** 05237475326 ANT

DISEÑO POR: JOHN DIAZ P. **MATRICULA N°:** 25202096695 CUND

DISTALDO: SANDRA MARTINEZ MUÑOZ

TOPOGRAFIA:

MATRICULA N°:

FRMA:

ARCHIVO DIGITAL: **CARTERA N°:**

ESCALA DE FLOTES: 1000 - 1000 **TAMANO DE PAPEL:** 666 x 910mm

OBSERVACION: Este plano ha sido desarrollado por medios electronicos y tanto su diseño como su dibujo, tienen derechos reservados de autor. No se permite su reproduccion total o parcial ni su uso en ningun aspecto

IMPRESO POR: REJANEX **FECHA DE IMPRESION:** 05.11.2017 **FECHA DE GUARDADO:** noviembre 2017

MODIFICACION N°: **MODIFICADO POR:**

RESUMEN DE CAMBIOS:

MODIFICACION N°: **MODIFICADO POR:**

RESUMEN DE CAMBIOS:

MODIFICACION N°: **MODIFICADO POR:**

RESUMEN DE CAMBIOS:

MODIFICACION N°: **MODIFICADO POR:**

RESUMEN DE CAMBIOS:

MODIFICACION N°: **MODIFICADO POR:**

RESUMEN DE CAMBIOS: