

PERFIL
ESCALA
H=1:1000
V=1:100

TIPO 1 CIMENTACIÓN VIA
PARA TUBERÍA DE NOVAFORT

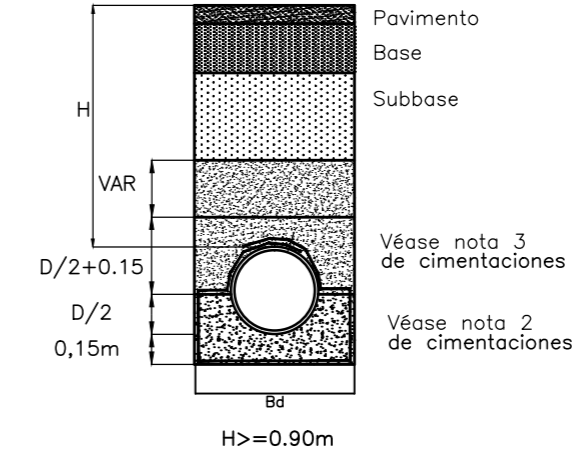

NOTAS Y ESPECIFICACIONES PARA CIMENTACIONES PVC

1. El tipo de cimentación tipo 1, puede utilizarse para tuberías de PVC instalada en condición de zanja.
2. Para la cimentación se emplea un material conformado por arenas o gravas compactadas >95%, densidad relativa >70% con el fin de que la deflexión en la tubería no sea mayor al 7.5%, el material a utilizar puede ser Triturado 3/4", base o subbase.
3. En el llenado inicial se utilizara arenilla compactada > 95% Proctor Estandar.

CONVENCIONES EN PERFIL

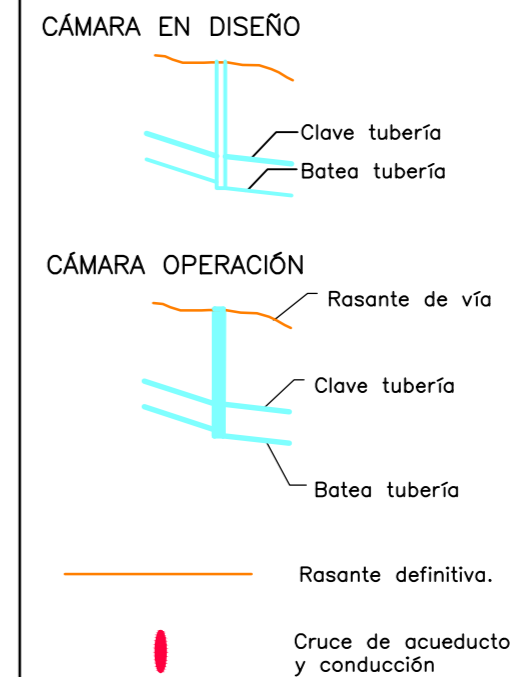

MATRÍCULA N° 110006

	C1	C2	C3	C4	C5	C6	C7	C8	C9	C10	C11	C12	C13	C17A
Altura a clave de tubería (m)	2.00	2.09	2.12	2.62	2.65	2.53	1.74	1.77	1.79	1.82	2.45	2.48	3.25	3.28
Cota terreno en eje de cámara (m)	1698.36	1695.92	1698.20	1698.63	1698.44	1697.57	1695.60	1695.54	1697.53	1695.51	1695.34	1697.98	1695.21	1698.65
Cota batea en eje de cámara (m)	1696.17	1695.92	1698.20	1695.79	1695.72	1695.63	1697.57	1695.60	1695.54	1697.53	1695.31	1697.98	1695.21	1698.65
Longitud (m)	40.50	10.51	5.64	15.75	11.14	40.20	25.62	30.49	38.50	28.61	9.92	30.30	12.21	
Pendiente (%)	0.62	0.67	0.71	0.57	0.54	0.42	0.39	0.33	11.33	2.83	5.45	2.54	0.98	
Diámetro Externo (mm)	200	200	200	200	200	200	200	200	200	200	200	200	200	
Diámetro Interno (mm)	182	182	182	182	182	182	182	182	182	182	182	182	182	
Caudal (l/s)	1.50	1.50	1.67	1.67	1.90	2.49	3.03	3.50	4.55	5.02	5.19	5.72	5.99	
Cimentación	T1	T1	T1	T1	T1	T1	T1	T1	T1	T1	T1	T1	T1	
Tipo de Anclaje														
Clase de tubería	PVC Tipo Novafort SB	PVC Tipo Novafort SB	PVC Tipo Novafort SB	PVC Tipo Novafort SB	PVC Tipo Novafort SB	PVC Tipo Novafort SB	PVC Tipo Novafort SB	PVC Tipo Novafort SB	PVC Tipo Novafort SB	PVC Tipo Novafort SB	PVC Tipo Novafort SB	PVC Tipo Novafort SB	PVC Tipo Novafort SB	PVC Tipo Novafort SB
Tipo de piso o pavimento	Pavimento Vehicular	Pavimento Vehicular	Pavimento Vehicular	Pavimento Vehicular	Pavimento Vehicular	Pavimento Vehicular	Pavimento Vehicular	Pavimento Vehicular	Pavimento Vehicular	Pavimento Vehicular	Pavimento Vehicular	Pavimento Vehicular	Pavimento Vehicular	Pavimento Vehicular

E:\TRABAJOS\DISEÑO ALCANTARILLADO MUNICIPIO ENVIGADO\SEGUNDA ENTREGA\LAS FLORES 1\SELLOS\LAS FLORES_RESIDUAL.png



MUNICIPIO DE ENVIGADO
OBRAS PÚBLICAS
CARRERA 40 # 39S-59
TEL: 3394065



Dirección:
Cll 48C Sur N°42D-56 Int.303
ENVIGADO
Telefonos:
4678537 - 320 6798651(49)

NOMBRE	FIRMA
DISEÑO: Claudia Marcela Gil Archila	
DIBUJÓ: Diana Mesa Vergara	
REVISÓ: Gonzalo Ernesto Vergara Balbin	

SECTOR ALTO DE LAS FLORES
CLL 49D SUR ENTRE CRA 40
Y TANQUE LAS FLORES
MUNICIPIO DE ENVIGADO
RED AGUAS RESIDUALES
DETALLES Y ESPECIFICACIONES
PERFIL

No. CERTIFICADO DE SERVICIOS:	NO APLICA
ESTRATO:	3
CIRCUITO:	SAN ANTONIO DE PRADO
ZONA DE REGULACIÓN:	NO APLICA
CUENCA SANITARIA:	LA MINA
Fecha	Descripción
	Aprobó
ACTUALIZACIONES	

ESCALA:	1:1000
FECHA:	ENERO/2011
PLANCHA BASE GEOGRÁFICA No.:	301
NIVEL DE COMPLEJIDAD:	ALTO
PLANO:	DE:
2	2
ARCHIVO:	ADD LAS FLORES_RESIDUAL_PERFIL.dwg
REV:	1